

Article 12 - LEXIQUE

Accès : L'accès est un passage privé, non ouvert à la circulation publique, situé sur l'emprise de la propriété ou aménagé sur fonds voisin reliant la construction.

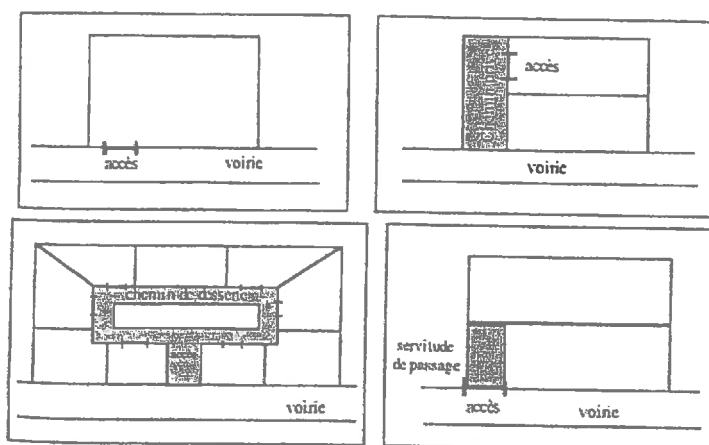

Alignement :

Au cas où la voie ne fait pas l'objet d'un acte juridique définissant ses limites (voies publiques ou privées, ouvertes à la circulation publique), l'alignement est défini comme étant la limite matérielle d'emprise de la voie. (La voie comporte la voirie plus les trottoirs lorsqu'ils existent).

Annexe :

Il s'agit d'un bâtiment sur le même terrain que la construction principale constituant une dépendance et détaché de la construction principale. Il est non contigu à celle-ci et n'est affecté ni à l'habitation, ni à l'activité. (exemple : garage, abri de jardin, remise à bois, ...). Toutefois, on distinguera au sein des bâtiments annexes : les bâtiments dits « bâtis en dur » (de type parpaings, pierres, ...) des bâtiments de type « légers » (en bois, ...).

Axe de la voie :

C'est la ligne parallèle à la voie située à égale distance de ses marges extérieures.

Bardage :

Revêtement d'un mur, réalisé en matériaux minces de charpente (bois), de couverture (tuiles, ardoises) ou métallique.

Bâtiments d'activités :

Bâtiment servant à exercer une profession, à l'exclusion d'habitation ou d'équipement public.

Bâtiment ou construction principale :

C'est le bâtiment ayant la fonction principale dans un ensemble de constructions. Cela peut être aussi le bâtiment le plus important dans un ensemble de constructions ayant la même fonction.

Chien-assis :

Lucarne de comble à un seul versant, dont le toit est retroussé en pente contraire à celle de la toiture générale.

Coefficient d'occupation du sol :

Le C.O.S. fixe la densité maximale de construction susceptible d'être édifiée sur un même terrain. Plus précisément, il s'agit du rapport exprimant le nombre de mètres carrés de plancher hors œuvre nette susceptibles d'être construits par mètre carré au sol. A titre d'exemple, un C.O.S. de 0,2 signifie que l'on peut construire deux cents mètres carrés de plancher hors œuvre net pour un terrain de 1000 m².

Cour :

Espaces libres à l'intérieur des terrains sur lesquels les pièces d'habitation ou de travail des bâtiments qui les bordent, peuvent prendre du jour et de l'air.

Egout du toit :

Limite basse d'un pan de couverture, vers laquelle ruissellent les eaux de pluie.

Emprise au sol :

C'est la surface au sol que toutes les constructions occupent sur le terrain : elle correspond à la projection verticale hors œuvre de la ou des constructions au sol, exception faite des saillies traditionnelles, éléments architecturaux, balcons et terrasses lorsqu'elles sont surélevées de plus de 0,60 m au dessus du terrain naturel.

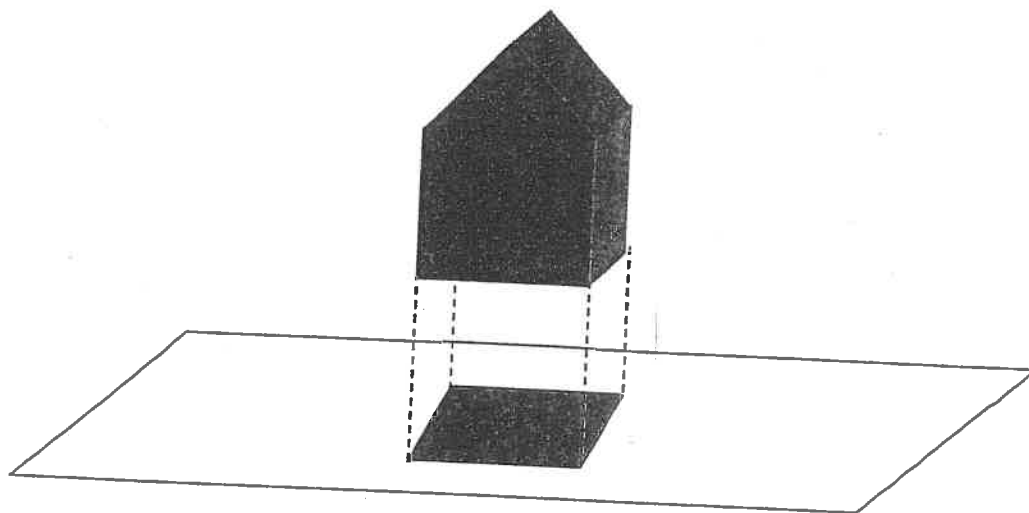

Equipements collectifs :

Ce sont des équipements publics ou privés qui assurent une fonction de service aux habitants en particulier dans les domaines administratif, sportif, culturel, médical, social et scolaire.

Faitage :

Ligne de jonction supérieure de 2 pans de toiture, inclinés suivant des pentes opposées. (voir : hauteur de construction)

Habitat individuel :

L'habitat individuel se caractérise par la présence simultanée de trois critères : son architecture, sa faible superficie et l'indépendance des logements s'il en existe plusieurs dans le même bâtiment. La notion d'habitat individuel a été précisée par le Conseil d'Etat dans un arrêt du 22 Juillet 1992 « Comité de sauvegarde de Maurepas Village ».

Hauteur de construction (art.10) :

Altitude limite que doivent respecter les constructions. La hauteur des constructions est mesurée à partir du terrain naturel existant avant le début des travaux, dans l'axe longitudinal de la construction jusqu'au faîtage (sommet d'ouvrages techniques, cheminées et autres superstructures exclus). Le « terrain naturel » à partir duquel s'effectuent les calculs des distances et hauteurs mentionnées dans le règlement doit être mesuré sur la parcelle intéressée et non sur les parcelles voisines ou sur la voie publique.

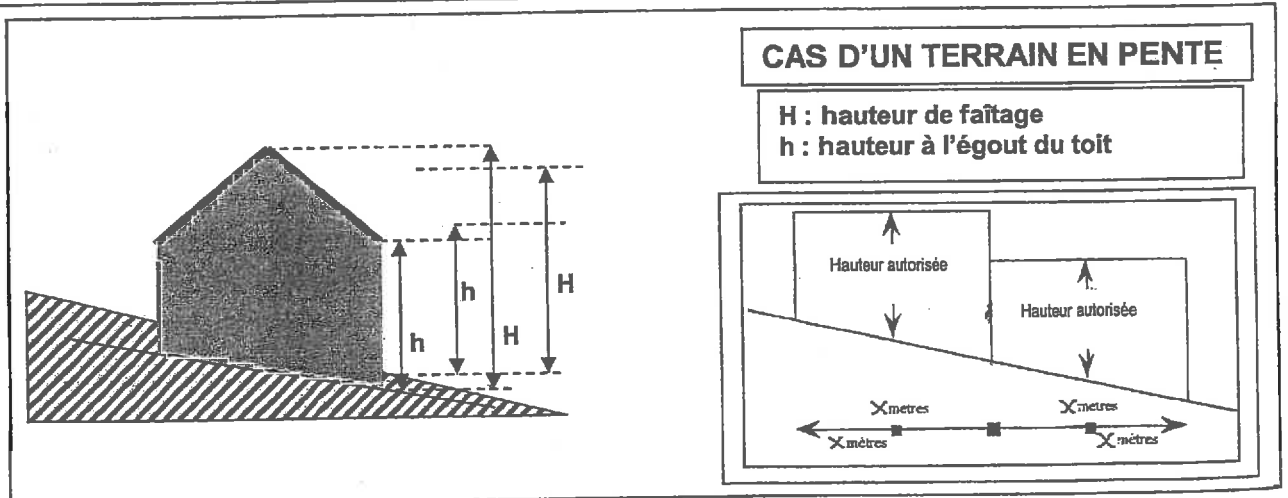
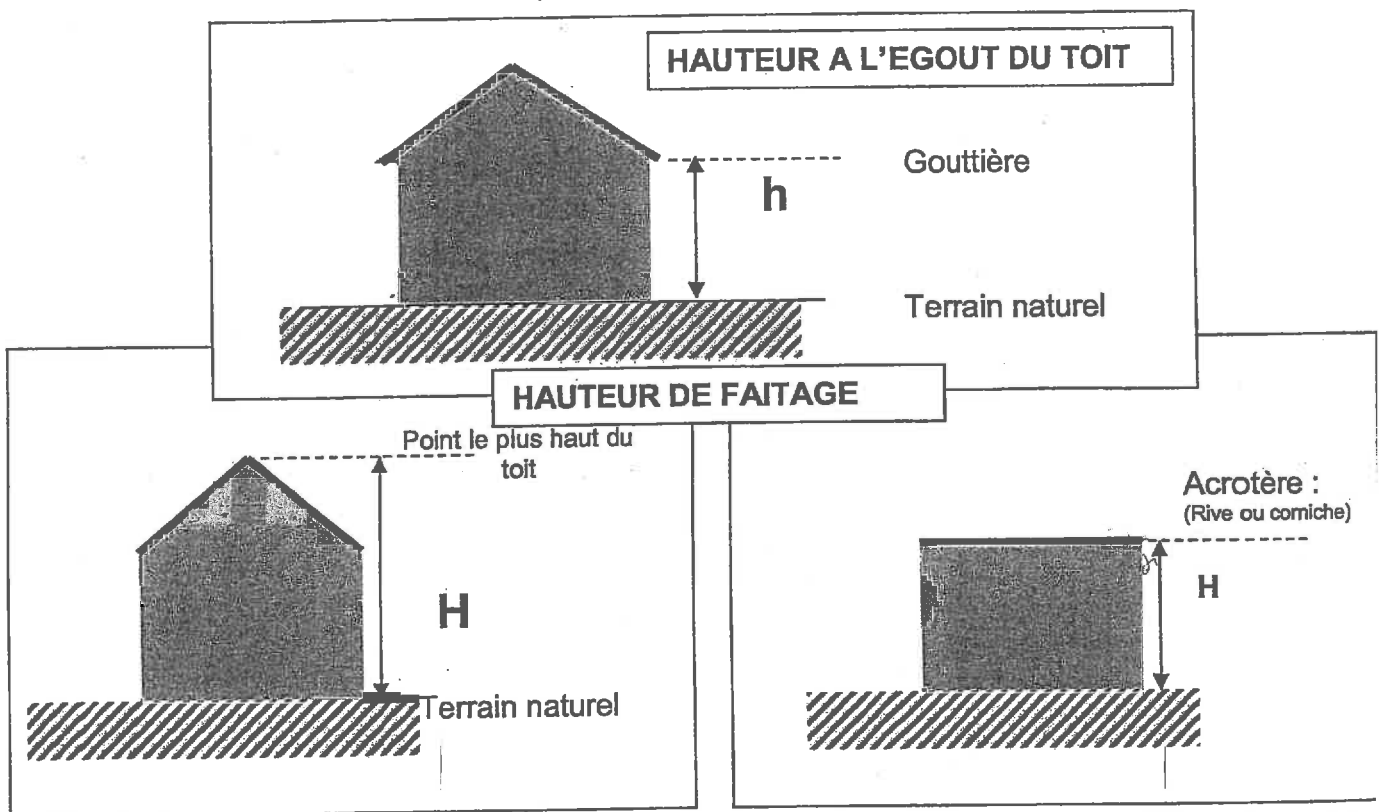

Dans le cas de terrains en pente, le point bas est pris au point médian de la ligne de plus grande pente par rapport au niveau naturel du sol avant travaux.

Limite séparative :

Ligne commune, séparant deux propriétés privées.

Lucarne :

Ensemble particulier d'une toiture permettant de réaliser une ouverture verticale, créant une vue directe.

Mitoyenneté :

Se dit d'un élément situé sur la limite séparative et qui est propriété commune des deux propriétaires. Par extension, se dit d'un élément situé en bordure de la limite séparative.

Modénature :

Traitement ornemental (proportions, forme, galbe) de certains éléments en relief ou en creux d'un bâtiment, et en particulier des moulures.

Mur pignon :

Mur extérieur réunissant les murs de façades.

Les ouvertures ne créant pas de vues directes

- les ouvertures placées à plus de 1,80 m du plancher (y compris les ouvertures du toit) à l'étage et à 2,20 m au rez-de-chaussée.
- Les portes d'entrée pleines
- Les châssis fixes et verre opaque
- Les pavés de verre
- Les terrasses situées à 0,60 m maximum au dessus du terrain naturel
- Les ouvertures existantes à condition qu'il n'y ait pas d'agrandissements ultérieurs. Une réduction de leurs dimensions est autorisée.

Pan coupé :

Le pan coupé est le mur perpendiculaire à la bissectrice de l'angle formé au point d'intersection de la rencontre de deux voies.

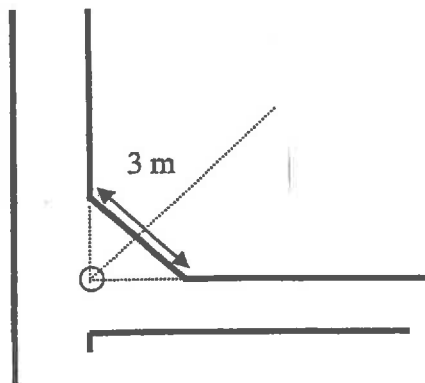

Pan de toiture :

Surface plane de toiture

Prospect :

C'est la distance horizontale, mesurée perpendiculairement, en chaque point d'une façade avec une autre construction en vis-à-vis, une limite de terrain ou un alignement opposé d'une voie.

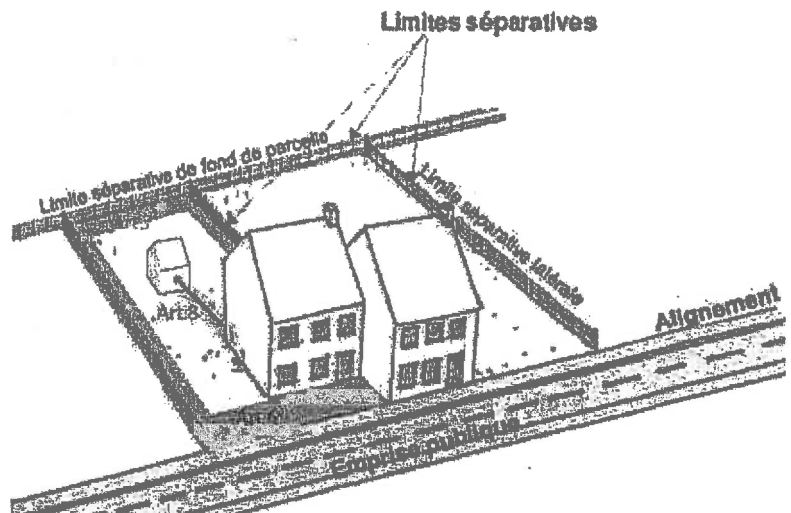

Rampe :

Pente d'une voie d'accès automobile ou piétonnier. Partie haute d'un garde-corps dans un escalier.

Reconstruction à l'identique :

Conformément à l'article L 111-3 du Code de l'Urbanisme : « La reconstruction à l'identique d'un bâtiment détruit ou démolé depuis moins de dix ans est autorisée nonobstant toute disposition d'urbanisme contraire, sauf si la carte communale ou le plan local d'urbanisme en dispose autrement, dès lors qu'il a été régulièrement édifié ». La reconstruction implique le respect des volumes, des règles de prospects (etc.), de la construction ou installation qui existait auparavant (même si les règles du PLU affectent par exemple au terrain concerné un coefficient inférieur).

Réhabilitation / Rénovation :

Réhabilitation : remise aux normes du bâtiment existant

Rénovation : restructuration, reconstruction dans les volumes existants.

Sous-sol :

Le sous-sol est l'étage souterrain ou partiellement souterrain d'un bâtiment.

Surface habitable d'un logement :

Surface de plancher construite après déduction des surfaces occupées par les murs, cloisons, marches et cages d'escalier, gaines, ébrasement des portes et fenêtres. Il n'est pas tenu compte des parties de locaux d'une hauteur inférieure à 1,80 m.

Surface Hors Œuvre Brute (SHOB) et Surface Hors Œuvre Nette (SHON) :

- La surface de plancher hors œuvre brute d'une construction est égale à la somme des surfaces de plancher de chaque niveau de la construction.
- La surface de plancher hors œuvre nette d'une construction est égale à la surface hors œuvre brute de cette construction après déduction :
 - a) Des surfaces de plancher hors œuvre des combles et des sous-sols non aménageables pour l'habitation ou pour des activités à caractère professionnel, artisanal, industriel ou commercial ;

- b) Des surfaces de plancher hors œuvre des toitures-terrasses, des balcons, des loggias, ainsi que des surfaces non closes situées au rez-de-chaussée ;
- c) Des surfaces de plancher hors œuvre des bâtiments ou des parties de bâtiments aménagés en vue du stationnement des véhicules ;
- d) Dans les exploitations agricoles, des surfaces de plancher des serres de production, des locaux destinés à abriter les récoltes, à héberger les animaux, à ranger et à entretenir le matériel agricole, des locaux de production et de stockage des produits à usage agricole, des locaux de transformation et de conditionnement des produits provenant de l'exploitation ;
- e) D'une surface égale à 5 p. 100 des surfaces hors œuvre affectées à l'habitation telles qu'elles résultent le cas échéant de l'application des a, b, et c ci-dessus.
- f) D'une surface forfaitaire de cinq mètres carrés par logement respectant les règles relatives à l'accessibilité intérieure des logements aux personnes handicapées prévues selon le cas aux articles R. 111-18-2, R. 111-18-6, ou aux articles R. 111-18-8 et R. 111-18-9 du code de la construction et de l'habitation.

Sont également déduites de la surface hors œuvre dans le cas de la réfection d'un immeuble à usage d'habitation et dans la limite de cinq mètres carrés par logement les surfaces de planchers affectées à la réalisation de travaux tendant à l'amélioration de l'hygiène des locaux et celles résultant de la fermeture de balcons, loggias et surfaces non closes situées en rez-de-chaussée.

Terrains situés en bordure ou en retrait des voies :

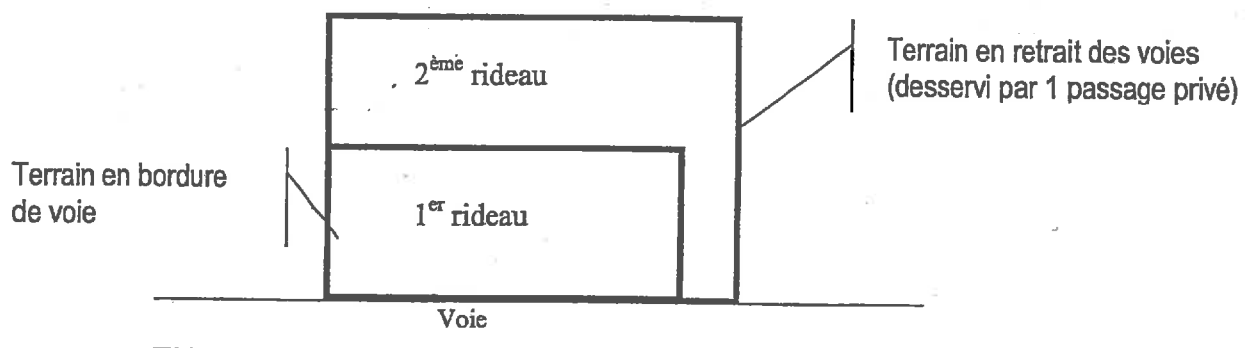

Notion de deuxième rideau et au-delà : cas des parcelles nécessitant un accès sur une voie et dont le terrain d'assiette ne donne pas en totalité sur l'emprise publique.

Terrain situé en bordure de plusieurs voies pour la zone UB :

Lorsque le terrain est desservi par plusieurs voies, l'implantation réglementée de la construction par rapport à l'alignement tient compte de la **façade principale** du bâtiment.

Le reste de la construction devra respecter un minimum de 2,50 mètres par rapport à l'alignement de l'autre voie.

Cette règle s'applique également par rapport aux voies privées existantes ou projetées.

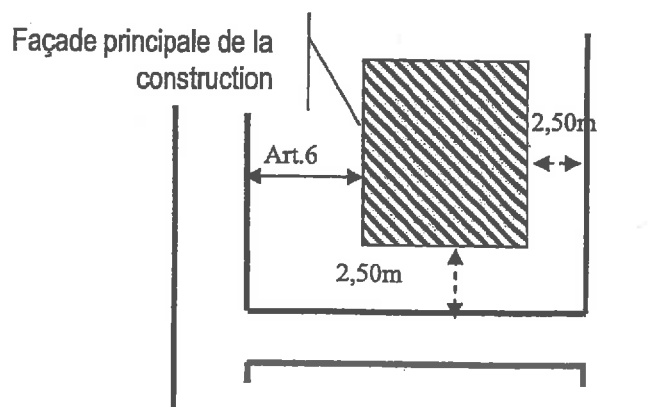

Unité foncière :

Parcelle ou ensemble de parcelles contiguës appartenant à un même propriétaire.

Voirie :

Ensemble des voies de communication composées de la chaussée et des trottoirs lorsqu'ils existent.